



DustPRO 50

DustPRO 250

DustPRO 400



DustPRO Universal

Výrobky spoločnosti BOFA - patria k svetovej špičke v oblasti technológií odvodu spodín vznikajúcich napr. pri laserovom označovaní a gravírovaní, ako aj pri iných výrobných procesoch, pri ktorých vznikajú splodiny, dym, prach, malé častice, škodlivé a nebezpečné pre pracovníkov ale aj pre technické zariadenia.

Odsávací systém BOFA DustPRO Universal je mobilný priemyselný systém odsávania a filtrácie prachu aj menších častíc, ktoré vznikajú počas procesov, ako je **frézovanie, mechanické gravírovanie, leštenie, brúsenie a sústruženie v rôznych priemyselných odvetviach.**

Vysokovýkonný vákuový bezuhlíkový motor použitý v **DustPRO Universal**, vstupný filter s objemom 18 l, vysokoúčinný HEPA filter a vysoký prietok vzduchu robia z neho ideálny odsávací systém do náročných prevádzok bez potreby vykonania servisných zásahov alebo častých výmen filtrov.

Kľúčové vlastnosti DustPRO:

Štandardné vlastnosti:

- digitálna kontrola prietoku
- výkonné odsávanie pre efektívne zachytávanie nečistôt
- štandardný bezuhlíkový motor
- vysokoúčinné veľkokapacitné filtre
- indikátor zaplnenia filtra
- nízka úroveň hluku
- nízke prevádzkové náklady

Voliteľné príslušenstvo:

- sada odsávacích hadíc
- rozhranie pre vzdialený Stop/Start
- signalizácia zlyhania systému



DustPRO Universal



Vreckový filter



HEPA filter

Pohyb odsávaného vzduchu cez zariadenie Bofa DustPRO Universal:

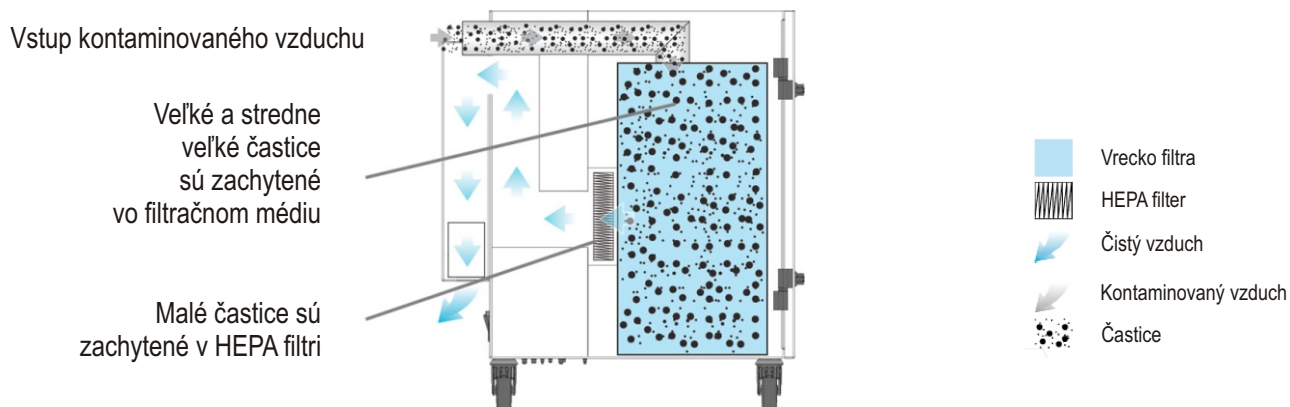

Technická špecifikácia

Pohľad z hora

- 1 - Displej stavu odsávacej jednotky a filtra
- 2 - On / Off vypínač
- 3 - Prepínač (voliteľná položka)
- 4 - Prívod napájania
- 5 - Kolieska
- 6 - Pánty dverí
- 7 - Otvor pre vstup vzduchu prívodu hadice - 50 mm
- 8 - Otvor pre výstup vzduchu
- 9 - Vstup chladenia motora
- 10 - Uzatváracie západky dverí
- 11 - Pripojenie rozhrania (voliteľná položka)

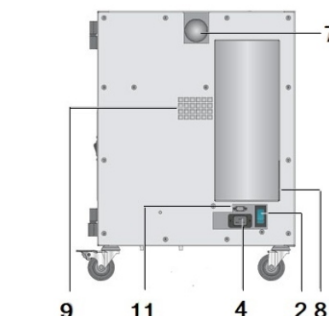
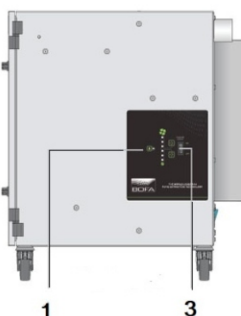
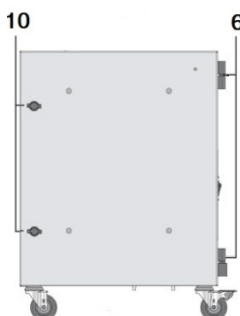
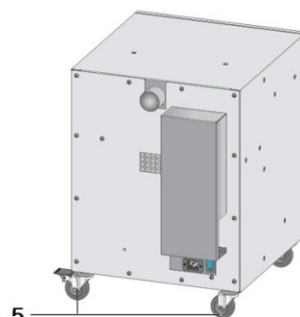
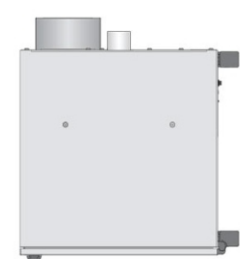

Pohľad spredu

Pravá strana

Zadná strana

TECHNICKÉ DÁTA:

| | |
|-----------------------------|---------------------------------|
| Rozmery: | 590 x 460 x 535 mm |
| Konštrukcia skrine: | nerezová / povrchovo upravená |
| Prietok vzduchu / tlak: | 285 m ³ /h / 96 mbar |
| Vstupné napájanie: | 230V 50/60Hz |
| Hladina Akuhluku: | < 66 dBA |
| Hmotnosť: | 33 kg |
| Účinnosť BAG a HEPA filtra: | 99% pri 0,3 |
| Kapacita filtra: | 18 l |

Číslo náhradných dielov:

| | |
|-------------------------------|-----------|
| HEPA filter: | UA1030161 |
| Bag filter / Vreckový filter: | UA1030170 |
| Sada odsávacích hadíc 50mm: | UA1020007 |

BOTTLING PRINTING

PRIEMYSELNÉ ZNAČENIE

BOTTLING PRINTING s.r.o.
 Priemyselná, Podtureň - Roveň 221/6
 033 01 Liptovský Hrádok
 Tel.: +421 445 280 234 - 236

E-mail: bottlingprinting@bottlingprinting.sk, www.bottlingprinting.sk